



記者 各位

2002年6月20日
株式会社 DesignGateway
代表取締役 篠原 秀和

ニュースリリース

ネットワーク機器の組み込み向けコントローラ・ボード「JAMP」発売の件

株式会社 DesignGateway(東京都:代表取締役 篠原 秀和)は ARM9 プロセッサ搭載のネットワーク機器組み込み向け制御ボード「JAMP」を開発、発売を下記の通り発表します。「JAMP」は低価格であることはもちろん、ネットワークへの接続と各種制御への要求に対し、簡単なカスタマイズのみで迅速に対応します。

尚、東京ビッグサイトで開催される「第5回組み込みシステム開発技術展(ESEC)」(2002年6月26～28日)の DesignGateway ブース(No.18-9)にて「JAMP」の展示・デモンストレーションを行ないます。

記

はじめに

近年、急速に発展してきたブロードバンドネットワークを背景に、今まではスタンドアロンで使用されていた機器がネットワークにつながり各種の情報を瞬時に共有できる時代に突入してきました。弊社ではより多くの従来型の機器をネットワーク機器へと変貌させるための手段として、組み込み向け制御ボード「JAMP」を開発しました。

「JAMP」は低価格、実装の容易性、ネットワーク接続への要求にお応えしたネットワーク機器向けのコントローラ・ボードです。プロセッサには低消費電力で高性能な ARM9 を搭載しており、最大 144MHz のクロック動作が可能です。ネットワークへの接続には 10/100Mbps 対応のイーサネット・インターフェースを搭載しており、大量のデータ受け渡しに高い性能を発揮します。基本ソフト(OS)にはオープンソース方式で開発が進められている Linux を採用しており、実績のある安定したネットワーク機能と豊富な Linux のソフトウェア資産を有効に活用することが可能です。

「JAMP」は Home LAN ブリッジのような低価格と高性能を同時に要求されるネットワーク応用機器のベースとしての最適解です。

また、販売する際には「JAMP」のカスタマイズ作業と一緒に提供することで、お客様の多様なニーズに対して迅速にお応えする事が可能になりました。

特長:

- 高性能・低消費電力 : ARM940Tベースプロセッサ搭載
- 高速ネットワーク : 10/100Mbps対応イーサネット・インターフェース
- コンパクト形状 : 基板サイズ 82 mm × 61 mm
- カスタマイズサービス : uCLinux、デバイスドライバ開発、ハードウェアのチューニング

仕様概要:

ハードウェア

CPU	ARM940T ベースプロセッサ <ul style="list-style-type: none"> ・最大144MHzの高速動作 ・超小型パッケージ(□15mm 192Pin CABGA パッケージ) ・消費電力(平均 850mW) ※LAN, USB 未接続時
RAM	64Mbit SDRAM (4M × 16bit)
ROM	16Mbit フラッシュメモリ ※ユーザ使用可能領域 1MB
ネットワーク	10/100Mbps 対応のイーサネット・インターフェース × 1 他、MAC インターフェース × 1
USB	デバイス側 USB インターフェース、12Mbps のフルスピード対応

ソフトウェア

OS	uCLinux 2.4.6
ブートコード	フラッシュメモリにブートコードおよび uCLinux カーネルを格納済み
その他	USB からユーザアプリケーションのファームウェアをダウンロード可 <ul style="list-style-type: none"> ・ダウンロードプログラム FlashUsb を用意 ・GNU 開発環境を添付

図1. JAMP-STD ブロック図

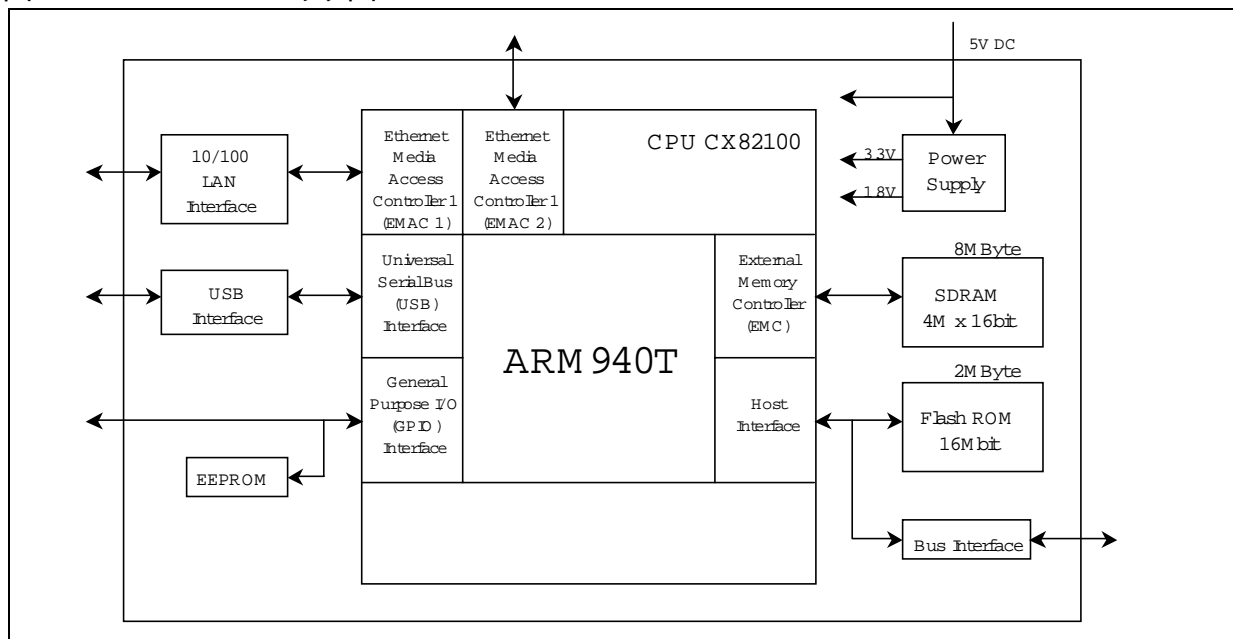

- ※ 仕様は予告無く変更される可能性があります。
- ※ 記載されている製品名はすべて各社の登録商標または商標です。



商品名:

JAMP

サービス&販売開始:

2002年8月より

開発/販売元:

株式会社 DesignGateway

価格:

JAMP-STD : 30,000 円(500 枚購入時)

オプションで各種カスタマイズサービス(ソフトウェア・ハードウェア)も提供

株式会社 DesignGateway の紹介:

株式会社 DesignGateway(代表取締役:篠原 秀和、資本金 10,000,000 円)は、2001年11月に設立されたシステム提案型の設計会社、次世代を担う先進のハードウェア設計を中心に設計開発業務を行っている。詳細については、<http://www.dgway.com/>を参照。

所在地

本社

〒184-0012 東京都小金井市中町 3 丁目 23 番地 17 号

Tel. 03-6644-1121

Fax. 03-6644-1121

Design Gateway Co.,Ltd (R&D センター)

33 SNC Tower, Unit D, Sukhmvit 4, Klongtoey, Bangkok, Thailand, 10110

Tel. +66-2656-8911-2, 2656-9023, 2656-9553

Fax. +66-2656-8917

添付資料1. JAMP の写真(JAMP-STD)

この記事に関する問い合わせ先

株式会社 DesignGateway 営業推進部 石川 康彦

Tel: 03-6644-1121 E-mail: sales@dgway.com

以上

添付資料1. JAMP の写真 (JAMP-STD)

写真. 1

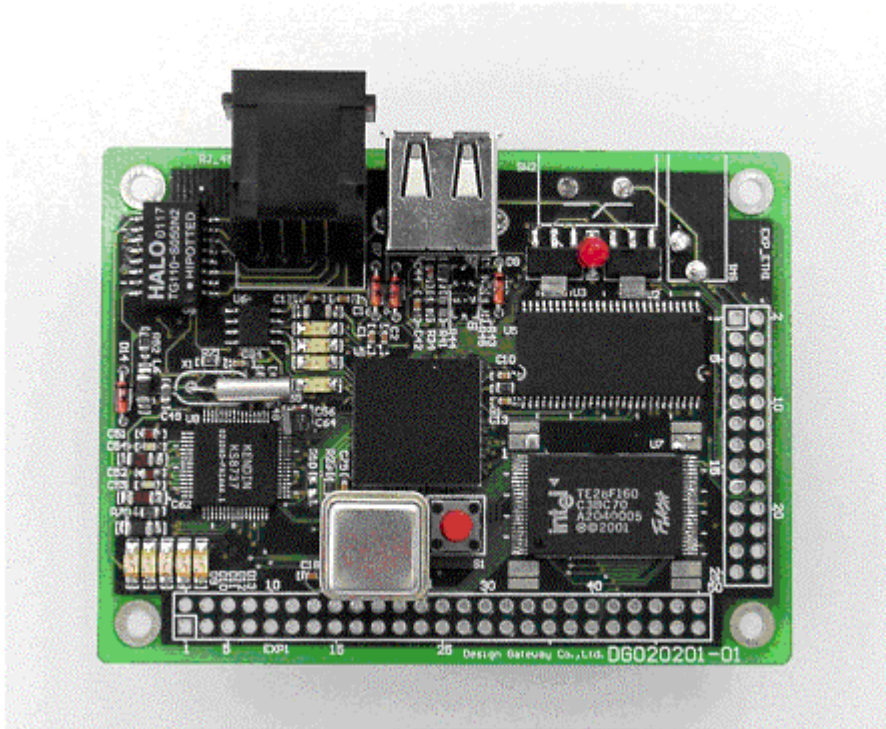

写真. 2

